



IDEIA HOME DESIGN

DECORE A SUA CASA

www.ideiahomedesign.pt

SOMMIER HOME | 90×190cm

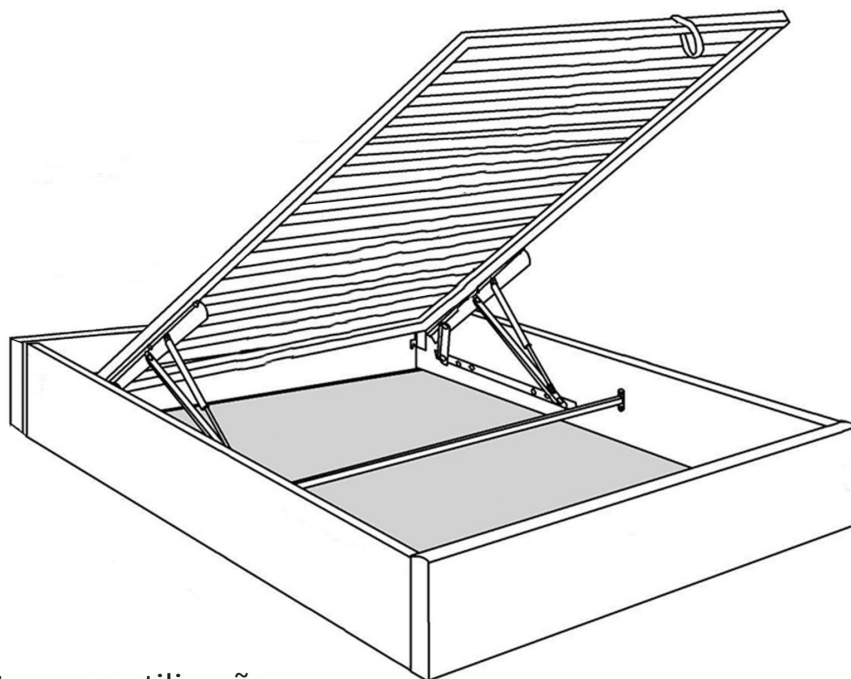

Aviso para montagem e utilização:

- Coloque todas as peças numa superfície suave, como uma tapete, para evitar que alguma peça fique riscada;
- Preparar as peças que compõem o artigo;
- Reagrupar e contar as ferragens;
- Preparar as ferramentas necessárias;
- Preparar o local de montagem;
- Antes de iniciar, leia as instruções atentamente e siga-as passo a passo;
- Nunca forçar a montagem das várias partes do artigo;
- Não aperte todos os parafusos até que o artigo esteja completamente montado.
- Não colocar perto de fontes de calor;
- Não utilizar panos ou produtos de limpeza que possam riscar a superfície do móvel;
- Móvel apto para uso doméstico, para colocação no interior.

Garantia:

- 3 anos a partir da data da compra para clientes particulares;
- Esta garantia não cobre defeitos causados pela montagem incorreta ou mau trato/uso indevido;
- Para efeitos de troca ou devolução os artigos não podem ser montados e têm de estar devidamente embalados nas caixas originais com todas as peças e acessórios.

Apoio a cliente:

Se tiver alguma dificuldade na montagem ou caso o artigo tenha algum defeito de fabrico, deverá contactar-nos pelos seguintes meios, indicando o seu n.º de encomenda:

ola@ideiahomedesign.pt

Tel.: 213 579 642 / Telem.: 934 330 397

Horário 2.ª a 6.ª Feira (Dias úteis): 9h – 13h / 14h – 18h



CAMA SOMMIER HOME COM ESTRADO ELEVATÓRIO

(Para colchão 90×190)

Notas Importantes:

Coloque todas as peças numa superfície suave, como uma carpete, para evitar que alguma peça fique riscada.

Antes de iniciar, leia as instruções atentamente e siga-as passo a passo.



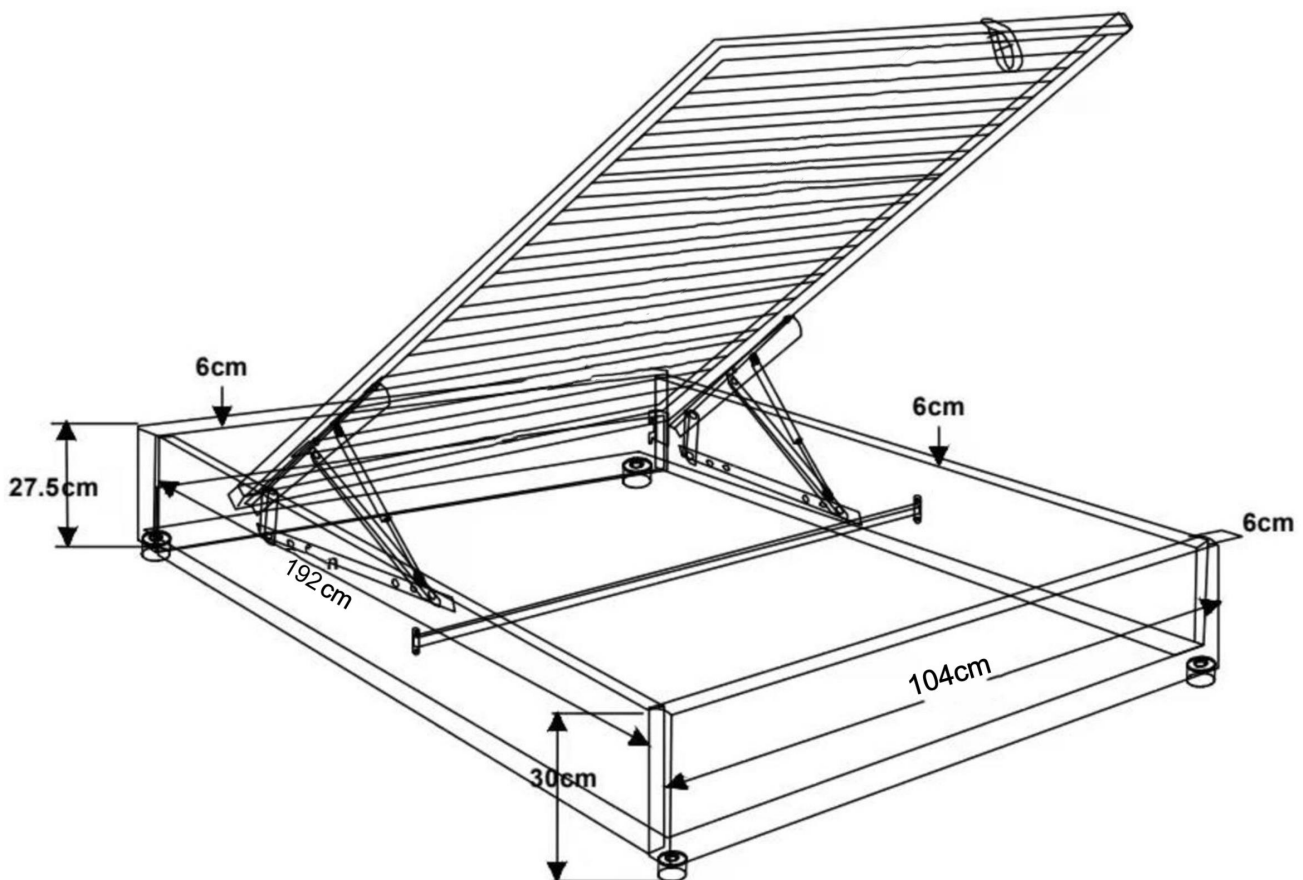





Não aperte todos os parafusos até que a cama esteja completamente montada.

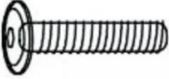

C2D

FERRAGENS

Confirmar se estão disponíveis todas as peças e ferramentas de montagem indicadas abaixo

No.	FERRAGENS	Quantidade	No.	FERRAGENS	Quantidade
A	 Parafuso M8 x 20mm	28 pcs	E	 Parafuso de Madeira	4 pcs
B	 Parafuso M8 x 40mm	6 pcs	F	 Chave em L	1 pc
C	 Aniha	6 pcs	G	 Chave	1 pc
D	 Porca	6 pcs	H	 Faixa tecido para elevação	1 pc



PEÇAS

Confirmar se estão disponíveis todas as peças indicadas abaixo

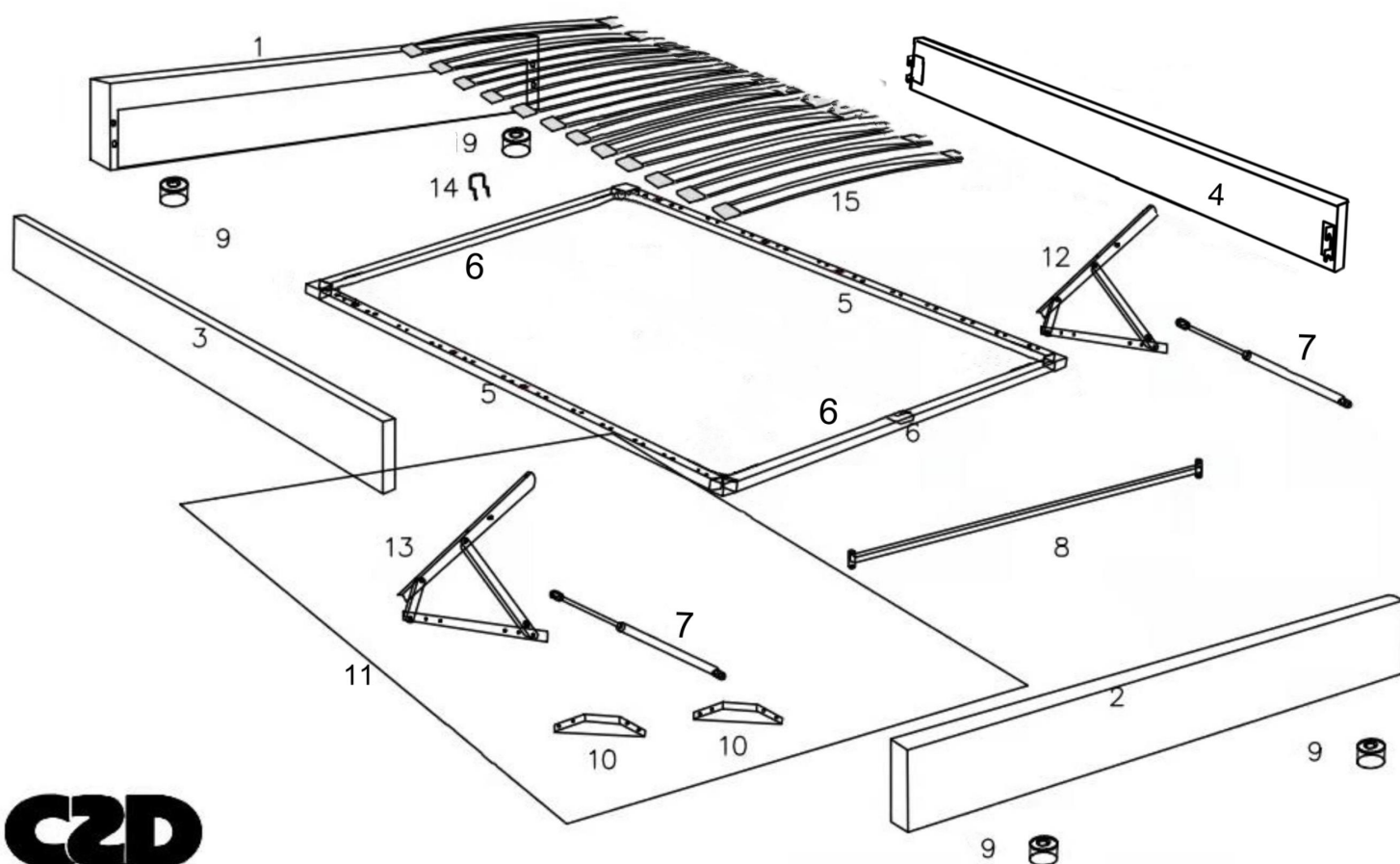

1	Cabeceira	1pc	11	Tecido de cobertura de fundo	1pc
2	Fundo	1pc	12	Sistema de elevacao Esq	1pc
3	Lateral Esq	1pc	13	Sistema de elevacao Dir	1pc
4	Lateral Dir	1pc	14	Bloqueio de colchao	2pcs
5	Barra de Lateral	2pcs	15	Ripas de Estrado	14pcs
6	Barra de Estrado	2pcs	16	Pecas de plastico de encaixe lateral de ripas de estrado	28pcs
7	Amortecedor	2pcs			
8	Barra Transversal	1pc			
9	Pes de plastico	4pcs			
10	Piacas metalicas	6pcs			

Passo 1

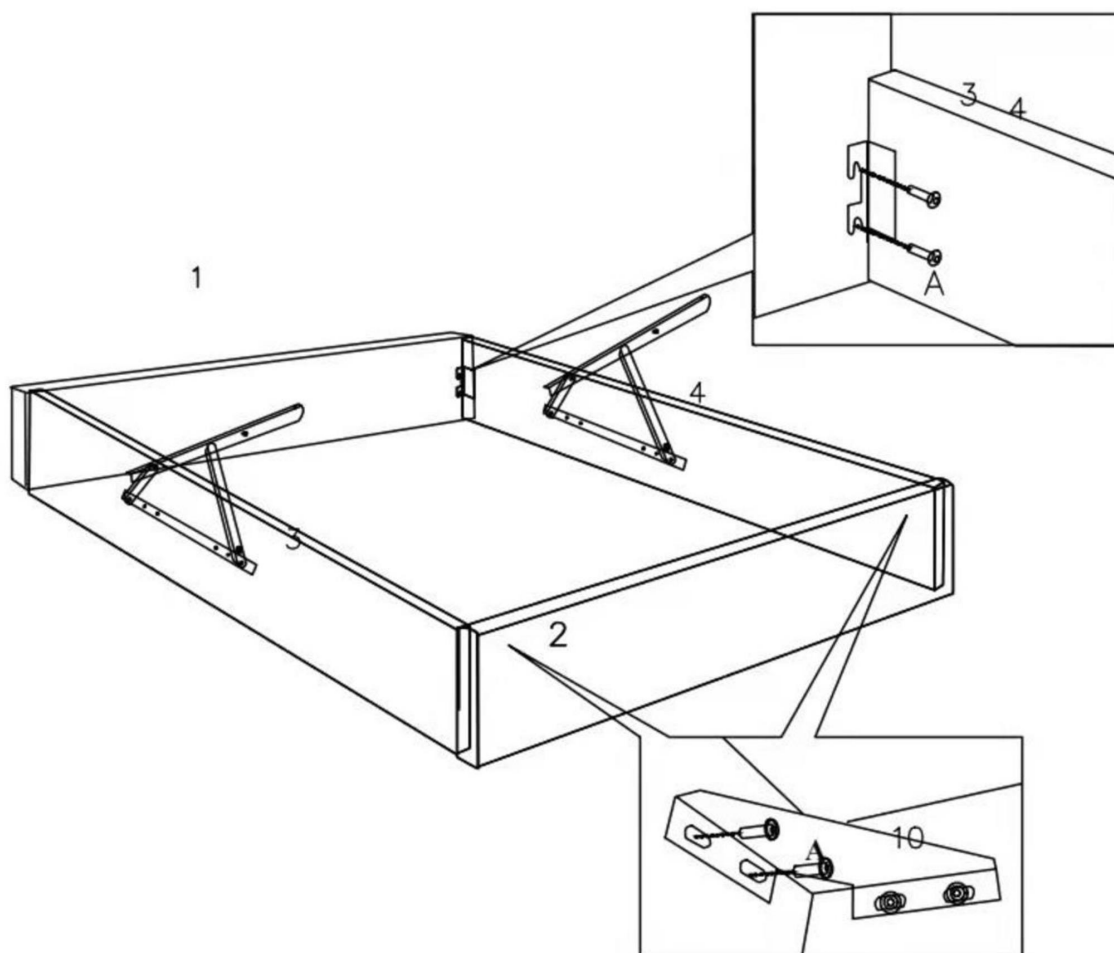

Passo 2

C2D

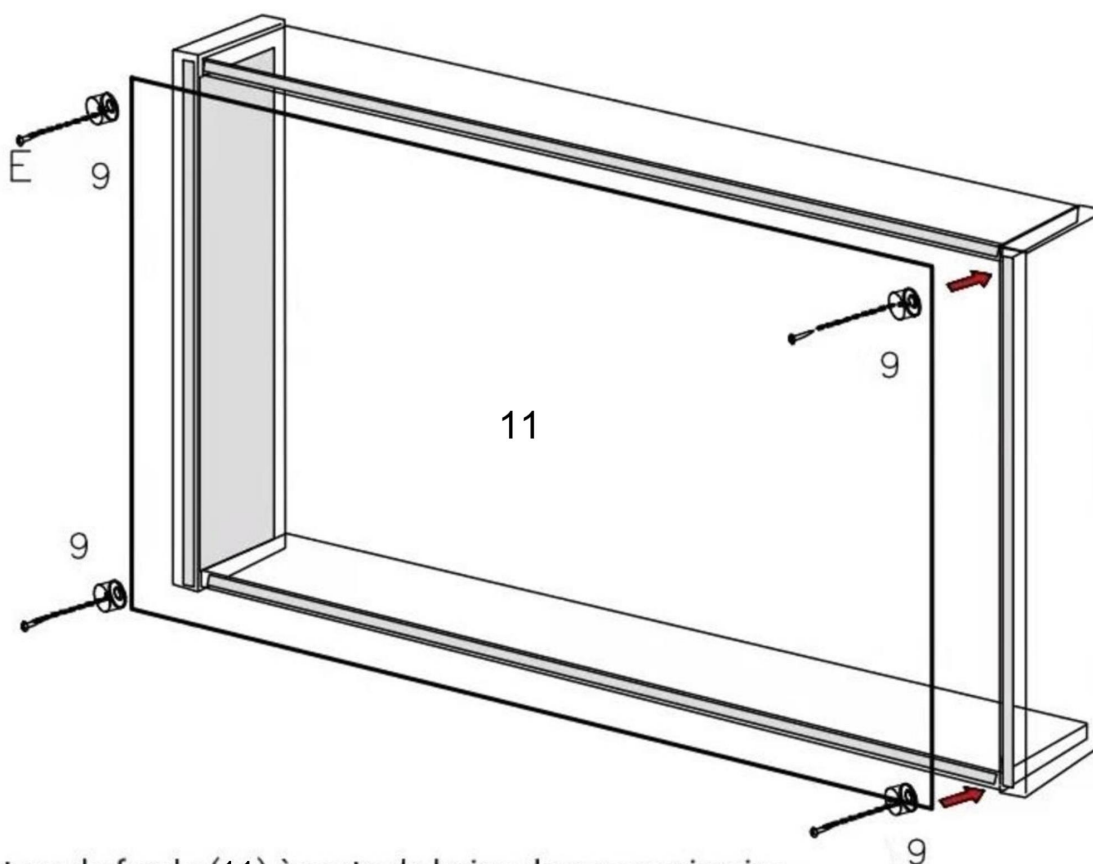

Unir a cobertura de fundo (11) à parte de baixo da cama primeiro, depois colocar os pés de plástico (9) nos 4 cantos da cama.

Passo 3

O parafuso que fixa o amortecedor (7) ao mecanismo de elevação (12) (13) vai aparafusado, deve desaparafusar antes de fixar o amortecedor (7) ao mecanismo de elevação (12) (13). Depois deve ser devidamente apertado no mesmo local.

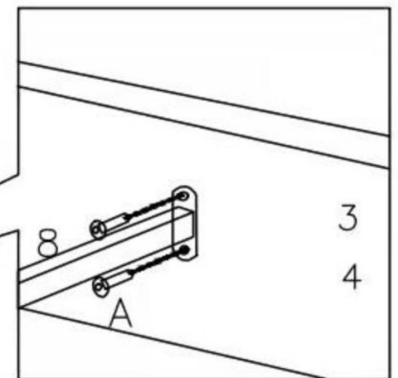
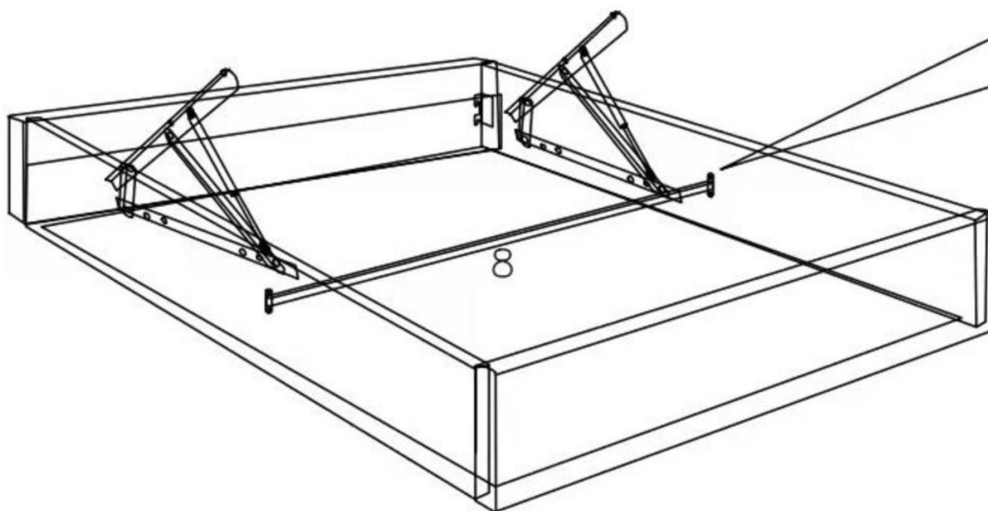
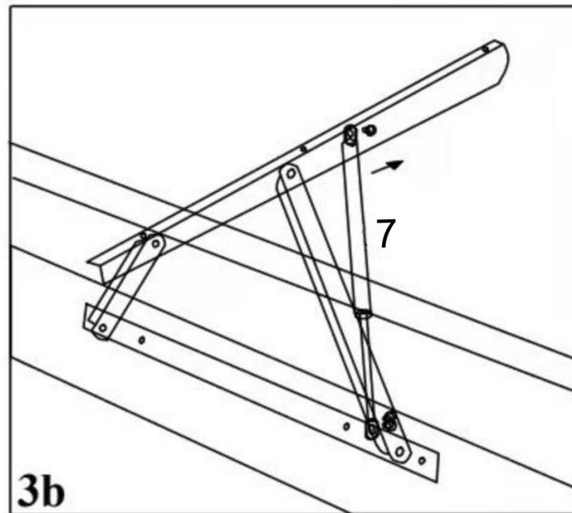

Não apertar totalmente os parafusos, uma vez que poderá ser necessário ajustes após fixada a moldura do estrado.

Deve garantir que a peça 5 e 6 estão na direção correta de acordo com o diagrama abaixo,
(atenção à direção do furo)

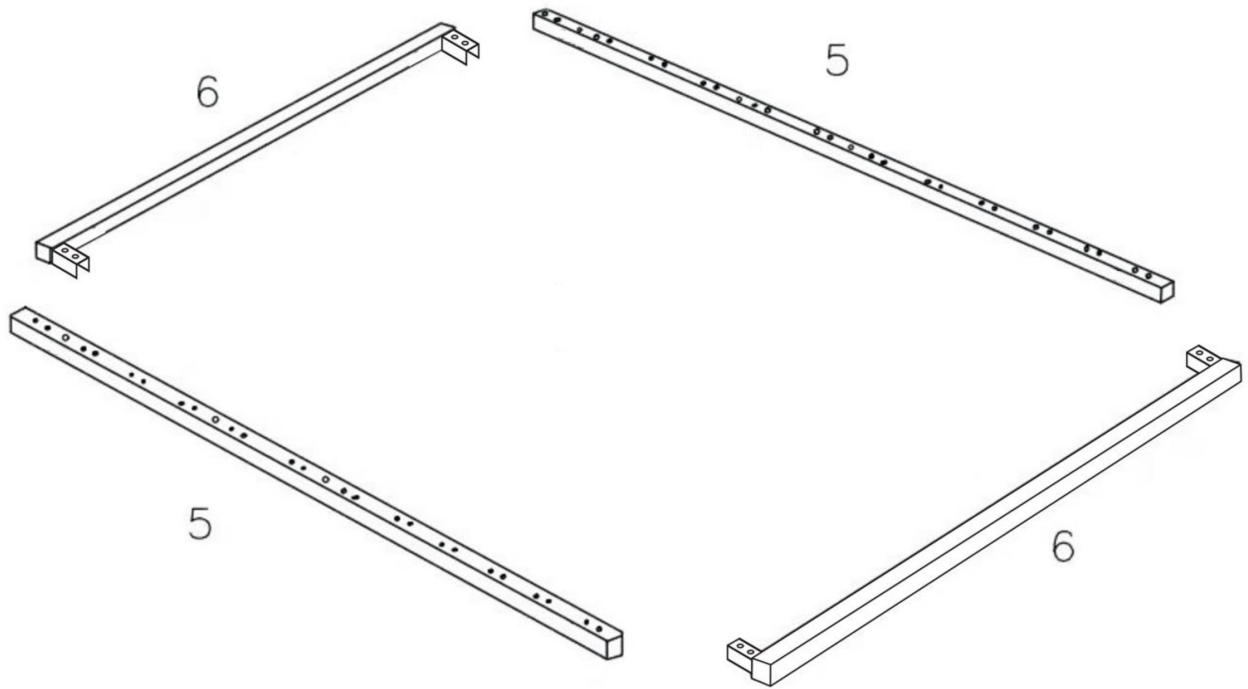

Passo 4

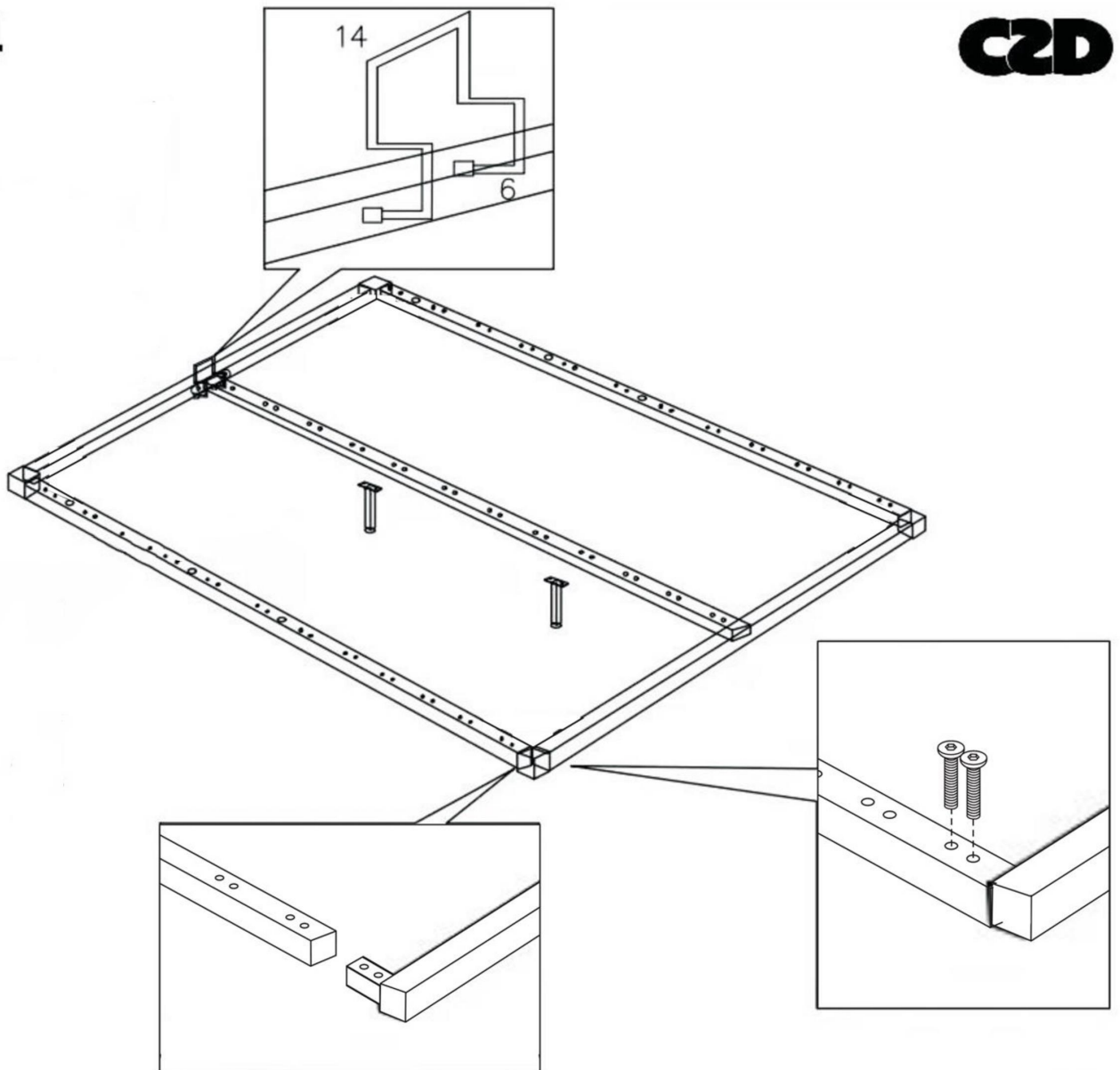

Passo 5

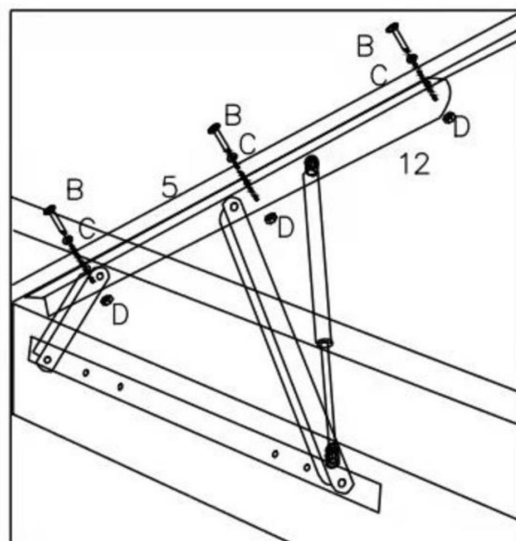
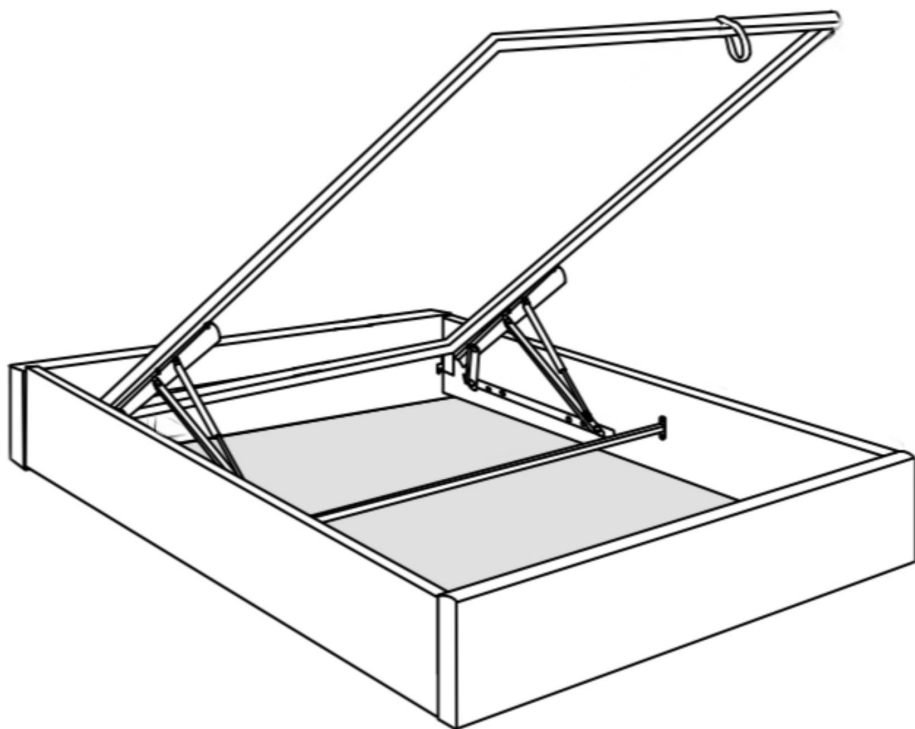

Passo 6

C2D

